

Écharpe pour pèse-bébé

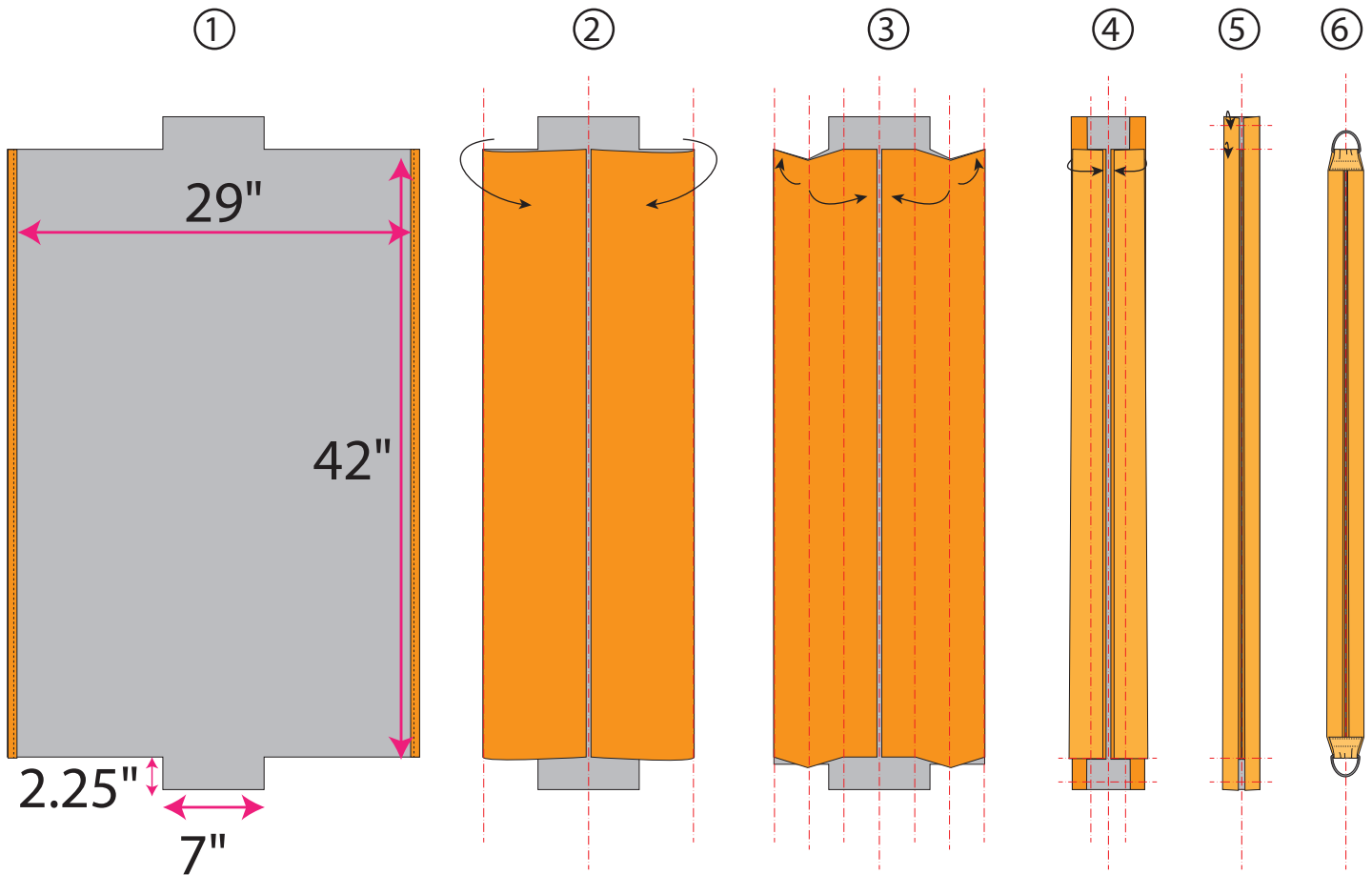

1. Ourlez les bords verticaux (plier deux fois)
2. Pliez les bords ourlés de moitié, vers le centre.
3. Pliez chaque moitié en trois tiers.
4. Pliez chaque côté de moitié à nouveau vers le centre.
- Maintenant vous avez la largeur finale (environ 2 pouces).
5. Repliez le côté du haut et le côté du bas d'environ 1/2 pouce pour cacher le bord non surfilé.
6. Insérez l'anneau en D et pliez chaque extrémité sur 2 pouces.
Coudre le tissu replié avec deux lignes de couture (séparées par 1/2 pouce) pour renforcer la couture.

